

Smappee EV Wall HOME

Installationsanleitung



Dokumentgenauigkeit

Die Spezifikationen und sonstigen Informationen in diesem Dokument wurden zum Zeitpunkt der Veröffentlichung auf Genauigkeit und Vollständigkeit überprüft. Aufgrund laufender Produktverbesserungen können diese Informationen jederzeit ohne vorherige Ankündigung geändert werden. Die neuesten Informationen finden Sie in unserer Online-Dokumentation: <https://www.smappee.com/downloads>

Inhalt

1. Einleitung	4
2. Sicherheitsanleitungen.....	5
3. Modelle	7
4. Komponenten	8
5. Technische Daten.....	10
6. Vorbereitung der Installation.....	13
7. Installierung und Aktivierung	16
8. Verwendung der EV Wall Home.....	34
9. Konformitätserklärung	38

1. Einleitung

Vielen Dank, dass Sie sich für den Kauf dieser Smappee EV Wall Home Ladestation für Elektrofahrzeuge – die smarteste Ladestation für das Laden Zuhause – entschieden haben.

Diese Installations- und Benutzeranleitung erklärt, wie die Smappee EV Wall Home installiert und verwendet wird. Wir empfehlen Ihnen, den Inhalt dieser Anleitung gründlich zu lesen. So stellen Sie sicher, dass Ihr Gerät sicher und ordnungsgemäß installiert wird und Sie alle hoch entwickelten Eigenschaften dieses Produkts voll ausnutzen können.

Support

Die Smappee EV Wall Home darf nur von qualifizierten Elektrikern oder ähnlich ausgebildeten Fachleuten installiert werden. Falls Sie Fragen haben, wenden Sie sich bitte an Ihren Service-Partner.

Für eine reibungslose Abwicklung halten Sie bitte die folgenden Informationen bereit:
Artikelnummer und Seriennummer, die Sie auf dem Identifikationsschild der Ladestation finden.



Sollte Ihnen Ihr Händler vor Ort nicht helfen können oder falls Sie Vorschläge für uns haben, kontaktieren Sie Smappee bitte unter: **support@smappee.com**.

Smappee n.v.
Evolis 104
8530 Harelbeke
Belgien

2. Sicherheitsanleitungen

Sicherheitshinweis

Lesen Sie bitte vor Installation, Wartung oder Verwendung Ihrer Smappee EV Wall Home die Sicherheitsanleitungen und befolgen diese. Der Installateur muss sicherstellen, dass die Ladestation in Übereinstimmung mit den relevanten landesweiten und örtlichen Bestimmungen installiert wird.

Die Handhabung dieser Ladestation ohne entsprechendes Fachwissen und entsprechende Qualifikationen kann zu schweren Unfällen und Tod führen. Führen Sie nur Tätigkeiten durch, für die Sie qualifiziert und in denen Sie komplett geschult sind.

Falsche Installation, Reparaturen oder Modifikationen können eine Gefahr für den Benutzer darstellen und heben die Garantie und Haftungsansprüche auf.

Sicherheitsvorkehrungen

	VORSICHT: Stromschlaggefahr.
	VORSICHT: Bitte sehen Sie die Begleitdokumente ein, wenn Sie dieses Symbol sehen.

Bitte befolgen Sie die folgenden Sicherheitsvorkehrungen, um potenziellen Stromschlag, Feuer oder Personenschäden zu vermeiden:

- Die Ladestation ist ausschließlich für das Laden von Elektrofahrzeugen vorgesehen und kann – nach korrekter Installation – von ungeschulten Personen verwendet werden.
- Schalten Sie vor Installation oder Wartungsarbeiten die Stromversorgung Ihrer Ladestation ab.
- Verwenden Sie die Ladestation nicht bei Beschädigungen oder Defekten.
- Tauchen Sie die Ladestation nicht in Wasser oder andere Flüssigkeiten ein.
- Setzen Sie die Ladestation nicht Hitze, Flammen oder extremer Kälte aus.
- Versuchen Sie nicht, das Gerät zu öffnen, zu reparieren oder jegliche Teile davon zu warten. Für weitere Informationen kontaktieren Sie bitte Smappee oder Ihren Service-Partner.
- Verwenden Sie die Ladestation nur unter den angegebenen Betriebsbedingungen.
- Erlauben Sie Kindern nicht, die Ladestation zu bedienen.
- Bei Benutzung der Ladestation müssen anwesende Kinder von Erwachsenen beaufsichtigt werden.
- Während des Ladevorgangs muss das Kabel vollständig abgewickelt und mit dem Elektrofahrzeug verbunden sein, ohne dass sich Schlingen überlagern. So wird ein Überhitzen des Ladekabels vermieden.

Wartung

- Bitte befolgen Sie den Wartungsplan.
- Reinigen Sie das Gerät von außen nur mit einem sauberen, trockenen Lappen.
- Keine Scheuer- oder Lösungsmittel verwenden.
- Die Wartung darf nicht bei Regen oder Luftfeuchtigkeit über 95 % ausgeführt werden.

Ordnung halten

- Bewahren Sie nach dem Ladevorgang das Kabel ordnungsgemäß auf, sodass es nicht zur Stolperfalle wird.
- Stellen Sie sicher, dass das Ladekabel nicht beschädigt (geknickt, zusammengedrückt oder überfahren) werden kann.
- Legen Sie keine Gegenstände auf die Ladestation.

Transport und Lagerung

- Trennen Sie die Stromversorgung, bevor Sie die Ladestation demontieren, lagern oder an einen anderen Ort bringen.
- Transportieren und lagern Sie die Ladestation nur in der Originalverpackung. Es wird keine Haftung für auftretende Schäden übernommen, wenn die Ladestation nicht in der dafür vorgesehenen standardmäßigen Verpackung transportiert wird.
- Lagern Sie die Ladestation in einer trockenen Umgebung mit einer Temperatur, die den Vorgaben in den technischen Daten entspricht.

3. Modelle

Artikel-Nr.	EAN	Beschreibung
EVW-132-BR-E-W	5425036931916	EV Wall Home Weiß 1-phasig 7,4-kW-Steckdose
EVW-132-BR-E-W-100A	5425036932524	EV Wall Home Weiß 1-phasig 7,4-kW-Steckdose (100 A-Version)
EVW-132-BSR-E-W	5425036932722	EV Wall Home Weiß 1-phasig 7,4-kW-Steckdose mit Verschlusskappe
EVW-132-C8R-E-W	5425036931992	EV Wall Home Weiß 1-phasig 7,4-kW, Typ 2 Kabel, 8 m mit Kabelhalter
EVW-132-C8R-E-W-100A	5425036932548	EV Wall Home Weiß 1-phasig 7,4-kW, Typ 2 Kabel, 8 m mit Kabelhalter (100 A-Version)
EVW-332-BR-E-W	5425036932036	EV Wall Home Weiß 3-phasig 22-kW-Steckdose
EVW-332-BR-E-W-100A	5425036932555	EV Wall Home Weiß 3-phasig 22-kW-Steckdose (100 A-Version)
EVW-332-BSR-E-W	5425036932739	EV Wall Home 3-phasig 22-kW-Steckdose mit Verschlusskappe
EVW-332-C8R-E-W	5425036932111	EV Wall Home Weiß 3-phasig 22-kW, Typ 2 Kabel, 8 m mit Kabelhalter
EVW-332-C8R-E-W-100A	5425036932579	EV Wall Home Weiß 3-phasig 22-kW, Typ 2 Kabel, 8 m mit Kabelhalter (100A-Version)

4. Komponenten

Mitgelieferte Komponenten

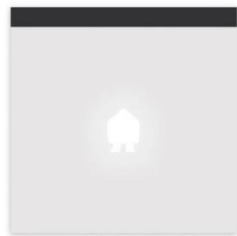

EV Wall



EV Wall splitter



DIN mounting plate



Connect



Wall mounting plate



QR code sticker



Quick Install Guide



CT Hub



CT 50A



Bus termination plug



RJ10 cable 40 cm



RJ10 cable 150 cm



Smart Charge Card

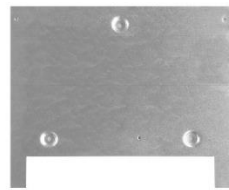

EV Wall mounting plate



Screw & plug



Small screw

In case of three phase connection set-up:



CT 50A



Solid Core 3-phase CT

EV-Ladekabel Typ 2

Festkabel werden in einem separaten Karton geliefert.

1. 1 x EV-Ladekabel, offenes Ende, Typ 2, Länge 8 m
2. 1 x Kabelbinder zur Zugentlastung
3. 1 x EV-Kabelhalter + 2 x Schrauben + 2 x Dübel

Identifikationsschild

Das Identifikationsschild Ihrer Ladestation befindet sich auf der linken Innenseite der EV Wall Home.

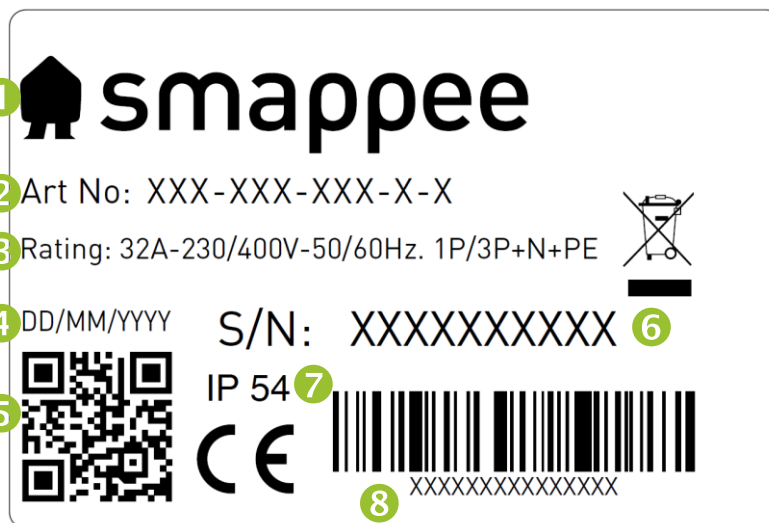

1. Hersteller
2. Artikelnummer
3. Leistungsangaben
4. Herstellungsdatum
5. QR-Code mit Artikelnummer und Seriennummer
6. Seriennummer
7. Schutzklasse
8. EAN-Code

5. Technische Daten

Eigenschaft	Beschreibung	
	Steckdose	Kabel Typ 2
Technische Eigenschaften		
Ladekapazität	1-phasig oder 3-phasig, 7,4 bis 22 kW	
Ausgabeleistung	1-phasig oder 3-phasig, 230 V - 400 V, 16 A oder 32 A	
Lademodus	Modus 3 (IEC 61851)	
Verbindungskasten	1 x Kasten B (Steckdose Typ 2)	1 x Kasten C (Festkabel mit Steckverbinder Typ 2)
Messung	kWh-Zähler konform mit IEC 62053-21	
Differentialschutz	Nennbetriebsfehlerstromerkennung: 6 mA DC / 30 mA RCD Typ A	
Unterstützte Stromsysteme	TN-C, TN-C-S, TT, IT* * Vorsicht: Nicht alle Fahrzeuge unterstützen das IT-System. In diesem Fall, oder bei 3-Phasen-Ladung, wird ein Spannungsumformer benötigt.	
Masseverbindung	TN-System: PE-Draht TT-System: Unabhängig installierte Masseelektrode < 100 Ohm Ausbreitungswiderstand IT-System: Verbunden mit einer von anderen Metallkomponenten geteilten Erdung	
Nennspannung (U_n)	230 V – 400 V	
Bemessungs-Isolationsspannung (U_i) eines Stromkreises	500 V	
Bemessungsstoßspannungsfestigkeit (U_{imp})	4 kV	
Bemessungsfrequenz (f_n)	50 Hz/60 Hz	
Bemessungsstrom (I_{na})	32 A	
Bemessungsstrom (I_{nc}) eines Stromkreises	32 A	
EMC-Klassifizierung	Klasse B	
Verbindungsmethode	Wechselstrom, permanent verbunden	
Kurzschlusschutz	1-phasig: 1 x 32 A max. 1P, type B oder C 3-phasig: 1 x 32 A max. 3P, type B oder C	
Schnittstellen & Konnektivität		
Informationsstatus	RGB-LED	
Aktivierung	Einstecken und laden, QR-Code scannen, RFID-Karte durchziehen, Smart-EV-Pläne	

Konnektivität	Ethernet 100BASE-T	
Kommunikationsprotokoll	OCPP 1.6 JSON, bereit zur Aktualisierung auf OCPP 2.0	
Zertifizierungen und Normenwerke		
Produktzertifizierung	CE	
Normenwerke	IEC 61851-1 (2017)	
Umwelt		
Gehäusematerial	Stahl (Gehäuse), Aluminium (Frontplatte)	
Standardfarben des Gehäuses	RAL9016 (Sternenweiß) + RAL7021 (Schwarz-Grau)	
Schutzklasse	IP 54	
Mechanischer Aufprallschutz	IK10	
Verschmutzungsgrad	3	
Elektrische Sicherheitsklasse	I	
Stand-by-Verbrauch	LED-Helligkeit 0 %: 2 W LED-Helligkeit 100 %: 5 W	
Einsatzort	Für Verwendung in Innenräumen und Außenbereichen	
Betriebstemperatur	-25 °C bis 40 °C	
Lagertemperatur	-25 °C bis 60 °C	
Relative Luftfeuchtigkeit	0 % - 95 %, nicht kondensierend	
Maximale Installationshöhe	0 – 2.000 m	
Zugriff	Orte mit beschränktem oder unbeschränktem Zugriff	
Physikalische Eigenschaften		
Maße	300 x 300 x 110 mm	
Gewicht (ohne Verpackung)	6,2 kg	9,8 kg
Länge des Aufladekabels	n. z.	1 x 8 m
Verbindung mit der Versorgungsleitung	Reihenklemme, flexible Stromleiter bis zu 6 mm ² oder massive Stromleiter bis zu 10 mm ²	
Feststehend/beweglich	Feststehende Installation	
Externes Design	Geschlossener Aufbau	
Montagemethode	Wand	



Die Betriebstemperatur setzt die Umgebungstemperatur eines Produktes voraus, das in der standardmäßigen Gehäusefarbe RAL9016 (Sternenweiß) oder RAL7021 (Schwarz-Grau) geliefert wurde. Direkte Sonneneinstrahlung kann den Temperaturbereich beeinträchtigen.

Falls das Produkt niedrigeren oder höheren Umgebungstemperaturen ausgesetzt wird, kann ein nahtloser Betrieb nicht garantiert werden. Überschreiten Temperaturen die Höchstwerte, wird die Ladestation automatisch den Ladestrom drosseln, um die interne Temperatur der Ladestation zu senken.

So wird die interne Temperatur stabilisiert und es ist weniger wahrscheinlich, dass eine Transaktion plötzlich abgebrochen wird.

Falls das Produkt direkter Sonneneinstrahlung ausgesetzt wird, so kann sich die automatische Temperatureinstellung automatisch unterhalb der maximalen Umgebungstemperatur einschalten. Daher vermeiden Sie es möglichst, die Ladestation direktem Sonnenlicht auszusetzen.

Wenn Produkte den Naturelementen ausgesetzt sind, so kann das Gehäusematerial allmählich altern, was über längere Zeit ein Verfärben des Produkts zur Folge haben kann. Um die Lebensdauer der Materialien zu optimieren, bringen Sie daher das Produkt bitte möglichst an einem geschützten Ort an.

6. Vorbereitung der Installation

Als ersten Schritt bereiten Sie die physische Installation der EV Wall Home wie in diesem Kapitel beschrieben vor.

Voraussetzungen für die Installation

- Berechnen Sie die bestehende elektrische Last, um den maximalen Betriebsstrom für die Installation der Ladestation zu ermitteln. Die Smappee EV Wall Home ist mit einem Steckverbinder (Steckdose oder Festkabel) ausgerüstet, der mit Strom versorgt werden muss.
- Besorgen Sie sich alle nötigen Genehmigungen von den entsprechenden Behörden vor Ort.
- Sehen Sie bitte die örtlichen Verkabelungsbestimmungen ein, um die Stromleitergrößen auszuwählen und benutzen sie ausschließlich Stromleiter aus Kupfer.
- Stellen Sie sicher, dass der-Installationsort der Ladestation Benutzer Freundlichkeit ausgelegt ist und ausreichend belüftet wird.
- Verwenden Sie die korrekten Werkzeuge und stellen Sie ausreichend Material sowie Schutzmaßnahmen bereit.

Stromversorgung

- Die angemessene Drahtstärke für das Versorgungskabel hängt von der Nennleistung und dem Abstand zwischen Messschrank und Ladestation ab. Der Spannungsabfall darf 5 % nicht überschreiten. Es empfiehlt sich ein maximaler Spannungsabfall von 3 %.
- Die maximale Drahtstärke, die verwendet werden kann, beträgt 6 mm² bei flexiblen Stromleitern und 10 mm² bei massiven Stromleitern.
- Der Verlauf der Stromversorgung vom Stromverteilerkasten bis zur EV Wall Home Ladestation muss gegen Kurzschluss und Überstrom mithilfe von Schutzschaltern der Klasse B oder C geschützt werden (oder anderenfalls gemäß den örtlichen Normen und Vorschriften).
- Der Anschluss einer Ladestation muss immer an einen eigenen Stromkreis angeschlossen werden.
- Wenn die Stromversorgung und die Ladestation zu einem TN-S-System gehören, so muss die Station über den Hauptverteiler geerdet werden.
- Verlegen Sie das Stromversorgungskabel zusammen mit einem Ethernet-Kabel für die Internetverbindung (falls zutreffend) an den Ort, an dem die Ladestation installiert werden soll.
- Stellen Sie sicher, dass am Einbauort der EV Wall Home mindestens 30 cm Kabel zur Verfügung stehen, sodass es intern leichter angeschlossen werden kann.
- Es können örtliche Bestimmungen maßgeblich sein, die je nach Region oder Land variieren.



Die Stromversorgung wird durch die mittlere Kabeldurchführung an der Unterseite des Gehäuses in die Station eingeführt.

Das Kommunikationskabel Cat 5/6 wird ebenfalls in die Ladestation über die Unterseite eingeführt. Stellen Sie sicher, dass Sie den Steckverbinder RJ-45 erst **nach** Einführen des Kabels in das Gehäuse der EV Wall Home befestigen.

Die maximale Nennleistung für jeden Steckverbinder wird in der untenstehenden Tabelle angegeben.

Leistung pro Anschluss	Verbindung	Eingangsstrom	Ausgangsstrom
7,4 kW	1-phasig	1 x 32 A	1 x 32 A
22 kW	3-phasig	3 x 32 A	3 x 32 A

Verlegen des Kommunikationskabels

Die EV Wall Home benötigt ein Kommunikationskabel zwischen der EV Wall Home und dem Verteilerkasten, wo die CT-Messungen und das Connect-Gateway platziert werden. Hierzu wird ein Cat-5- oder Cat-6 Netzwerkkabel verwendet. Das Cat-5/6-Kabel sollte zwischen der FBG an der Frontplatte der EV Wall Home und dem Splitter im Verteilerkasten verbunden werden. An beiden Kabelenden sollte ein RJ-45-Steckverbinder (nicht mitgeliefert) angebracht werden. Verbinden Sie den RJ-45-Steckverbinder erst, **nachdem** Sie das Kabel in das Gehäuse eingeführt haben. Der RJ-45-Steckverbinder passt nicht durch die Kabeldurchführung der EV Wall Home!

Montage vorbereiten

Alle Smappee EV-Wall-Modelle sind zur Wandmontage vorgesehen.

Berücksichtigen Sie bei der Platzierung der EV Wall Home, dass das Stromversorgungs- und das Kommunikationskabel durch die Kabeldurchführungen unten in das Gehäuse geführt werden. Die mittig angebrachte Kabeldurchführung M32 ist für die Stromversorgung, die Kabeldurchführung M20 für das Kommunikationskabel.

Werkzeuge (nicht mitgeliefert)

- Schraubenzieher
- Inbusschlüssel (3 mm)
- Steckschlüssel (7 mm) mit Verlängerung
- Multimeter und Erdungsmessgerät
- Abisolier- und Drahtzange
- Flachrundzange
- Crimpzange für Aderendhülsen, für verseilte Stromkabel
- Bohrmaschine und Steinbohrer mit 10 mm Durchmesser
- Hammer
- Crimpzange für RJ45

Materialien (mitgeliefert)

- 3 x Dübel und Befestigungsschrauben (\varnothing 6 mm x 50 mm - je nach Gegebenheit sind andere Befestigungsschrauben und Dübel notwendig. Diese müssen separat bezogen werden)
- 3 x M4 x 6 mm Sechskantschrauben

Materialien (nicht mitgeliefert)

- Kabel CAT 5/6 und zwei RJ45-Steckverbinder für das fest angeschlossene Kommunikationskabel.
- Stromversorgungskabel
- Aderendhülsen (6 mm²) für verseilte Stromkabel
- Sicherung (32 A)

7. Installierung und Aktivierung

Dieses Verfahren beschreibt die erforderlichen Installationsschritte für die EV Wall Home.

	VORSICHT: Stellen Sie sicher, dass es unmöglich ist, den Strom während der Installation anzuschließen. Markieren Sie den Arbeitsbereich mit Absperrband und Warnschildern. Stellen Sie sicher, dass Unbefugte den Arbeitsbereich nicht betreten können.
	VORSICHT: Das Stromsystem muss vor der Installations- oder Wartungsarbeit komplett von allen Stromquellen getrennt sein. Stellen Sie sicher, dass es unmöglich ist, den Strom während der Installation anzuschließen. Markieren Sie den Arbeitsbereich mit Absperrband und Warnschildern. Stellen Sie sicher, dass Unbefugte den Arbeitsbereich nicht betreten können.
	VORSICHT: Die Ladestation enthält Elektrokomponenten, die auch nach dem Abtrennen noch elektrische Ladung enthalten können. Warten Sie nach dem Abtrennen mindestens 10 Sekunden, bevor Sie mit der Arbeit beginnen.
	VORSICHT: Es dürfen keine Adapter, Umwandler oder Kabelverlängerung verwendet werden.

Anbringen der Montageplatte

- Verwenden Sie die Montageplatte, um die Schraubenpositionen an der Wand zu markieren, an der Sie die EV Wall Home anbringen wollen. Stellen Sie sicher, dass die Montageplatte so positioniert ist, dass die zwei Löcher unten sind (siehe Abbildung unten).

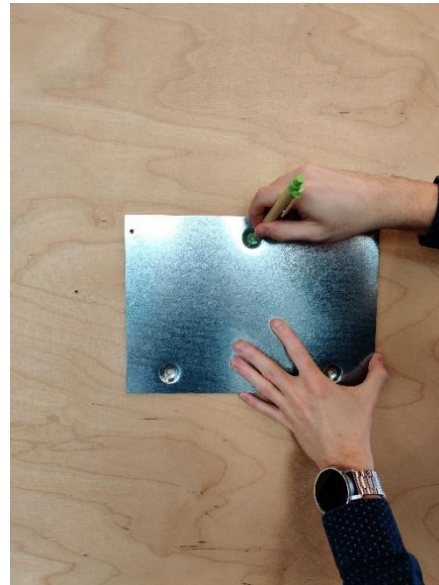
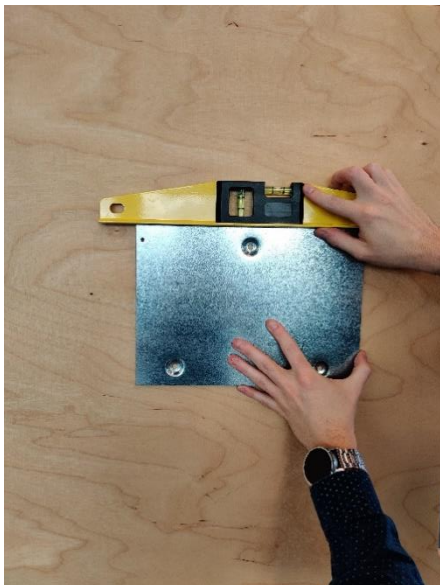

- b. Bohren Sie drei Löcher mit 10 mm Durchmesser durch die Öffnungen bis zu einer Tiefe von 50 mm. Stecken Sie die mitgelieferten Dübel in die Löcher.



- c. Bringen Sie die Montageplatte mithilfe der mitgelieferten Schrauben an der Wand an. (Hinweis: Sollte die Beschaffenheit der Wand nicht für die beigelegten Dübel und Schrauben geeignet sein, muss das passende Befestigungsmaterial separat bezogen werden.)

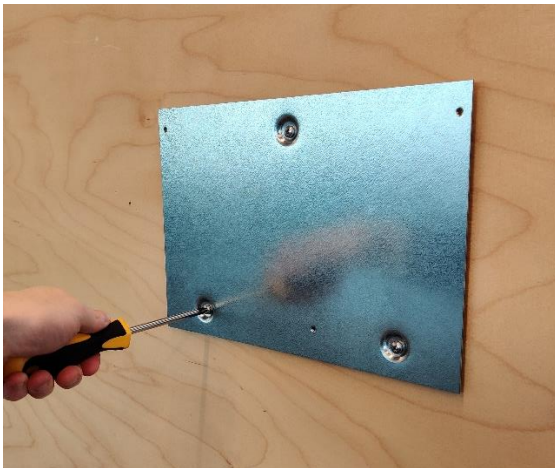

Positionieren der EV Wall Home

- a. Entfernen Sie die Frontplatte auf der EV Wall Home und stecken Sie die Kommunikationskabel ab. Legen Sie die Frontplatte an einem sicheren Ort ab, damit die daran angebrachte FBG nicht beschädigt wird.

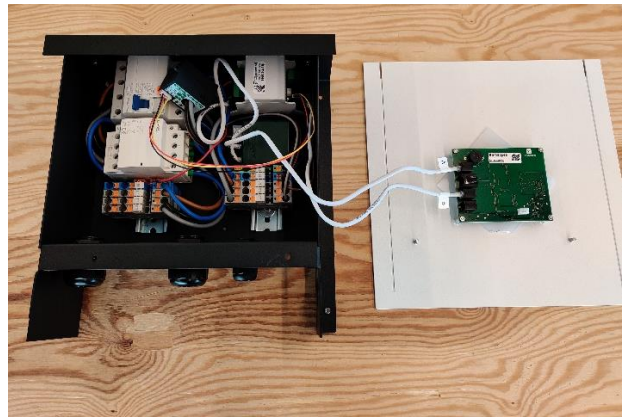
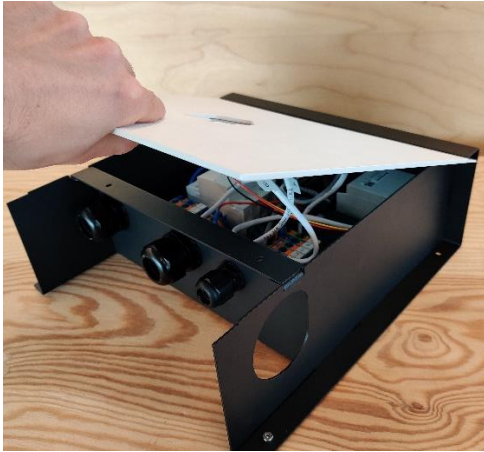

- b. Bringen Sie das Gehäuse der EV Wall Home mithilfe der drei mitgelieferten M4 x 6 mm Sechskantschrauben an der Montageplatte an.

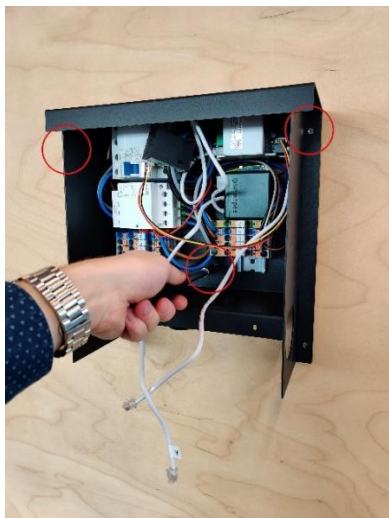

Anschluss an die Stromversorgung

- a. Führen Sie das Stromkabel durch die mittlere Kabeldurchführung.

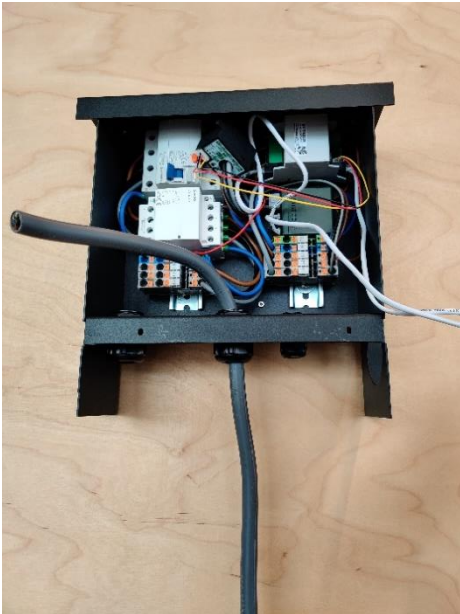

- b. Schneiden Sie die Stromversorgungskabel auf die entsprechende Länge zu und bringen Sie an jedem Stromleiter Aderendhülsen an, falls verseilte Kabel verwendet werden.
- c. Messen Sie den Widerstand der Masseverbindung und stellen Sie sicher, dass er angemessen ist. Falls nötig, installieren Sie einen Erdungspunkt näher an der Ladestation.
- d. Schließen Sie alle Kabel an der Reihenklemme an. Falls Sie eine einphasige Stromversorgung haben, müssen nur L1 und N angeschlossen werden.

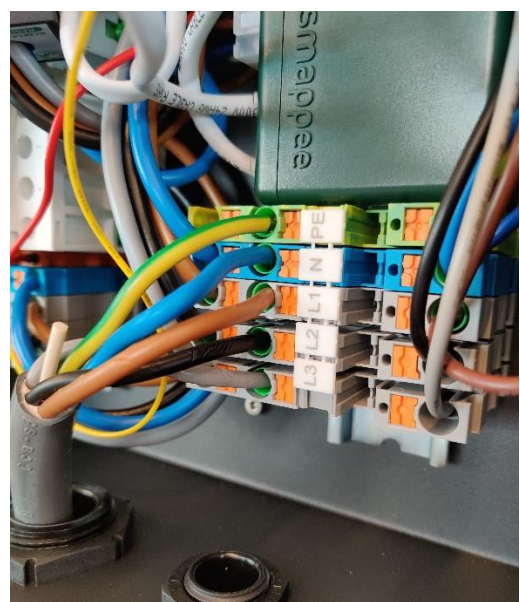
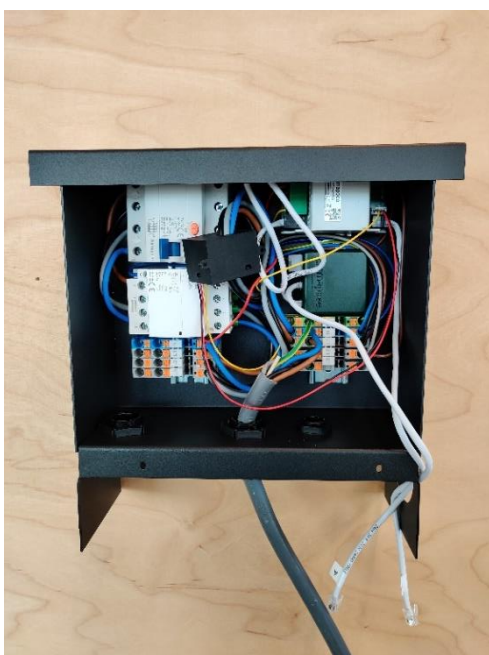

Montage des EV-Ladekabels (nur Festkabel)



Dieser Abschnitt ist nur relevant, falls die EV Wall Home mit einem Festkabel geliefert wird. Falls Sie die Version mit Steckdose haben, fahren Sie bitte mit dem nächsten Abschnitt fort.

- a. Führen Sie das Festladekabel durch die linke M32 Kabeldurchführung und schließen Sie die Stromversorgungskabel an der Reihenklemme an. Denken Sie daran, das kleine Weiß CP-Datenkabel anzuschließen. Das CP-Kabel ist weiß, mit Ausnahme von Produkten, die vor Januar 2022 gekauft wurden. Hier wird ein orangefarbenes CP-Kabel verwendet.

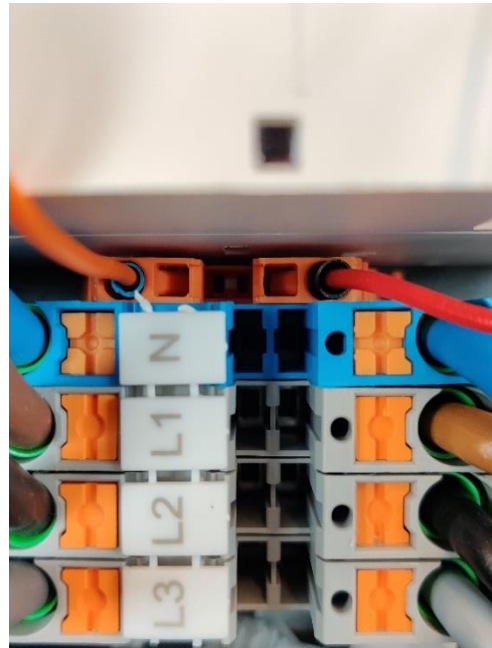
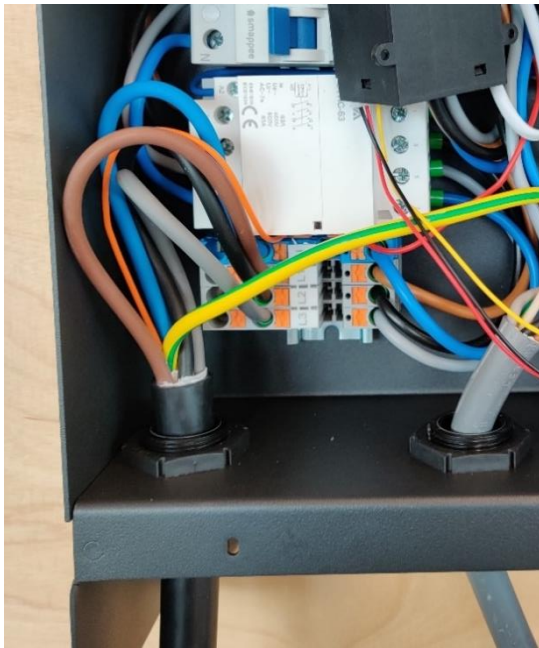

- b. Bringen Sie den Kabelbinder zur Zugentlastung am Ladekabel an, nachdem es durch die Kabeldurchführung M32 geführt ist.

- c. Montieren Sie den separaten Kabelhalter an der Wand in der Nähe der EV-Wall. Da sich die Kabelbuchse auf der rechten Seite der EV Wall Home befindet, empfehlen wir, den Kabelhalter auf der gleichen Seite zu montieren.



Falls nötig, kann die Länge des Festkabels gekürzt werden. Schneiden Sie das Kabel auf die erforderliche Länge zu und bringen Sie Aderendhülsen (nicht mitgeliefert) an.

Installation im Verteilerkasten

Dieses Kapitel beschreibt die Installation der Infinity-Komponenten im Verteilerkasten. Diese Komponenten aktivieren den Überlastschutz und die Solaroptimierung, die mit der EV Wall Home geliefert wird.

Das EV-Wall-Paket beinhaltet die erforderlichen Smappee Infinity-Komponenten, die im Verteilerkasten installiert werden müssen, um die Haupteinspeisung (Gesamtverbrauch vom Netz) und 1-phasig-Solarproduktion zu messen. Falls Dreiphasennetz-Solar vorliegt, kann das EV Wall Home Solar Add-on dazugekauft werden.

Je nach EV-Wall-Typ (1-phasig oder 3-phasiges Netz) unterscheiden sich die mitgelieferten Smappee Infinity-Komponenten:

- EV Wall Home 1-phasig:
 - 1 x Verbindung
 - 1 x CT Hub
 - 3 x Stromwandler 50A (1x Netz + 1x solar + 1x Messung Elektrofahrzeug)
 - 1 x EV Wall Home Splitter
- EV Wall Home 3-phasig:
 - 1 x Verbindung
 - 1 x CT Hub
 - 4 x Stromwandler 50A (3x Netz + 1x Solarmessung)
 - 1 x Vollkern-Stromwandler, Dreiphasennetz (Messung Elektrofahrzeug)
 - 1 x EV Wall Home Splitter



Falls zusätzliche Stromwandler-Messungen hinzugefügt werden müssen, können standardmäßige Infinity-Geräte (CT Hubs und Stromwandler) zusätzlich zu den Komponenten der EV Wall Home gekauft und installiert werden. Bitte richten Sie sich immer nach den Installationsrichtlinien für Smappee Infinity.

Für die Installation dieser Komponenten befolgen Sie bitte die Diagramme auf der nächsten Seite.

Die wichtigsten Installationsschritte sind:

- a. Installieren Sie eine 32-A-Sicherung (nicht mitgeliefert) in Übereinstimmung mit örtlichen Bestimmungen. Bei einer dreiphasigen EV Wall Home: Installieren Sie den mitgelieferten Vollkern-Stromwandler zusammen mit der Sicherung.
- b. Installieren Sie die Stromwandler so wie in den Diagrammen auf der nächsten Seite aufgeführt. Verbinden Sie diese mit dem mitgelieferten Stromwandler-Knotenpunkt.
- c. Installieren Sie Smappee Connect und den EV Wall Home Splitter. Das Smappee Connect sollte im oder in der Nähe des Verteilerkastens angebracht werden. Es benötigt eine stabile Internetverbindung über Wi-Fi oder Ethernet.
- d. Verbinden Sie die A- und B-Bus-Kabel, wie in dem Diagramm aufgeführt. Verbinden Sie das Cat-5/6-Kommunikationskabel von der EV Wall Home mit dem RJ45-Anschluss auf dem Splitter.



Stellen Sie sicher das der/die CT Hub(s) mit dem A-Anschluss auf dem Smappee EV Wall Home Splitter und der Smappee Connect mit dem B-Anschluss des Splitters verbunden sind. Prüfen Sie ebenfalls, ob das Cat-5/6-Kommunikationskabel mit dem Splitter und NICHT mit dem Smappee Connect verbunden ist.

Anschlussschema EV Wall Home – Einphasig (1P+N)

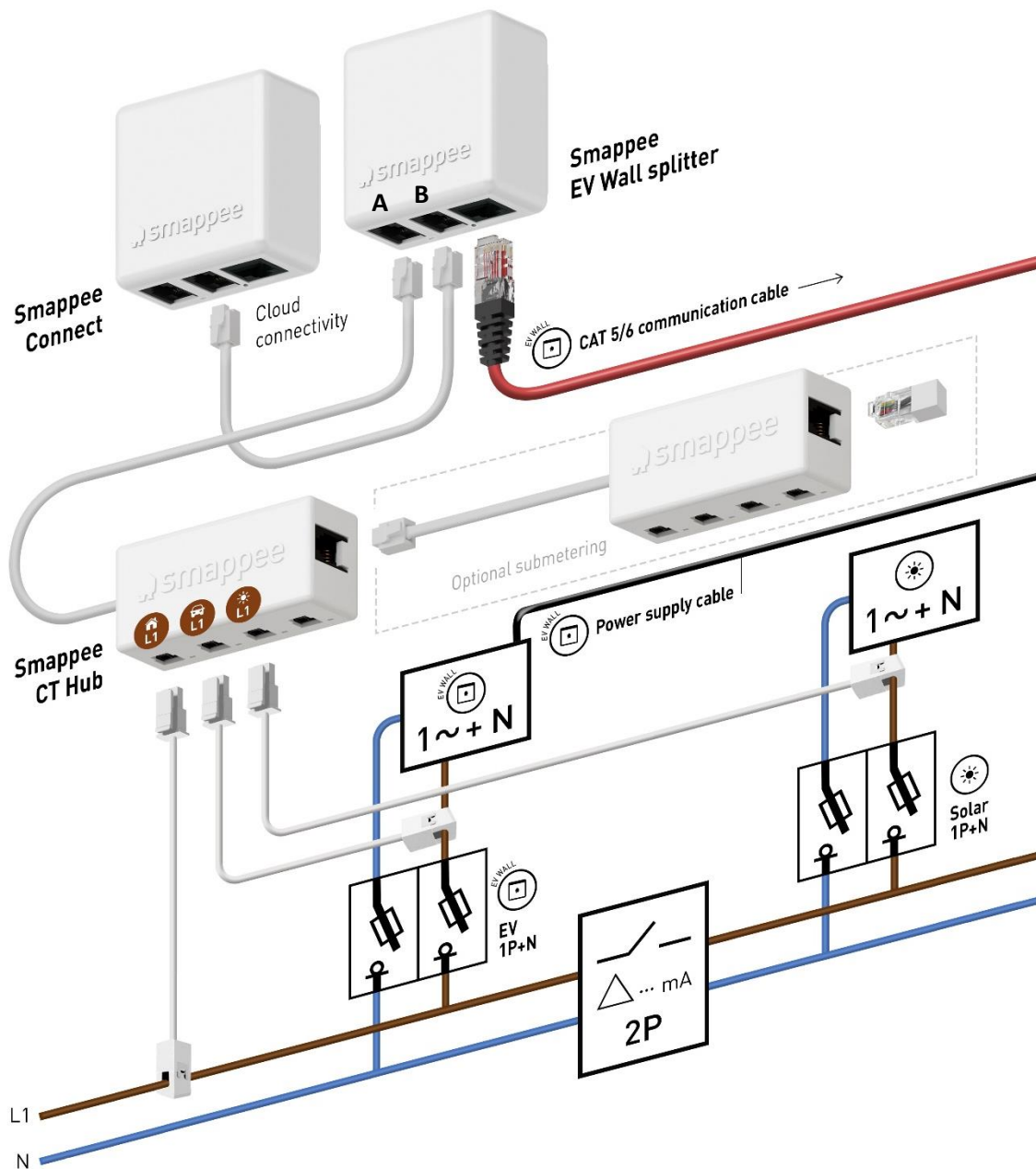

Falls Sie die Dreiphasennetz-Version der EV Wall Home gekauft haben, kann diese an einer einphasigen Installation angeschlossen werden. In diesem Fall müssen Sie trotzdem die Aufkleber beachten und sie so wie im Dreiphasennetz-Diagramm auf der nächsten Seite aufgeführt verbinden, jedoch ohne L2 und L3.

Anschlussschema EV Wall Home – Dreiphasennetz (3P+N)

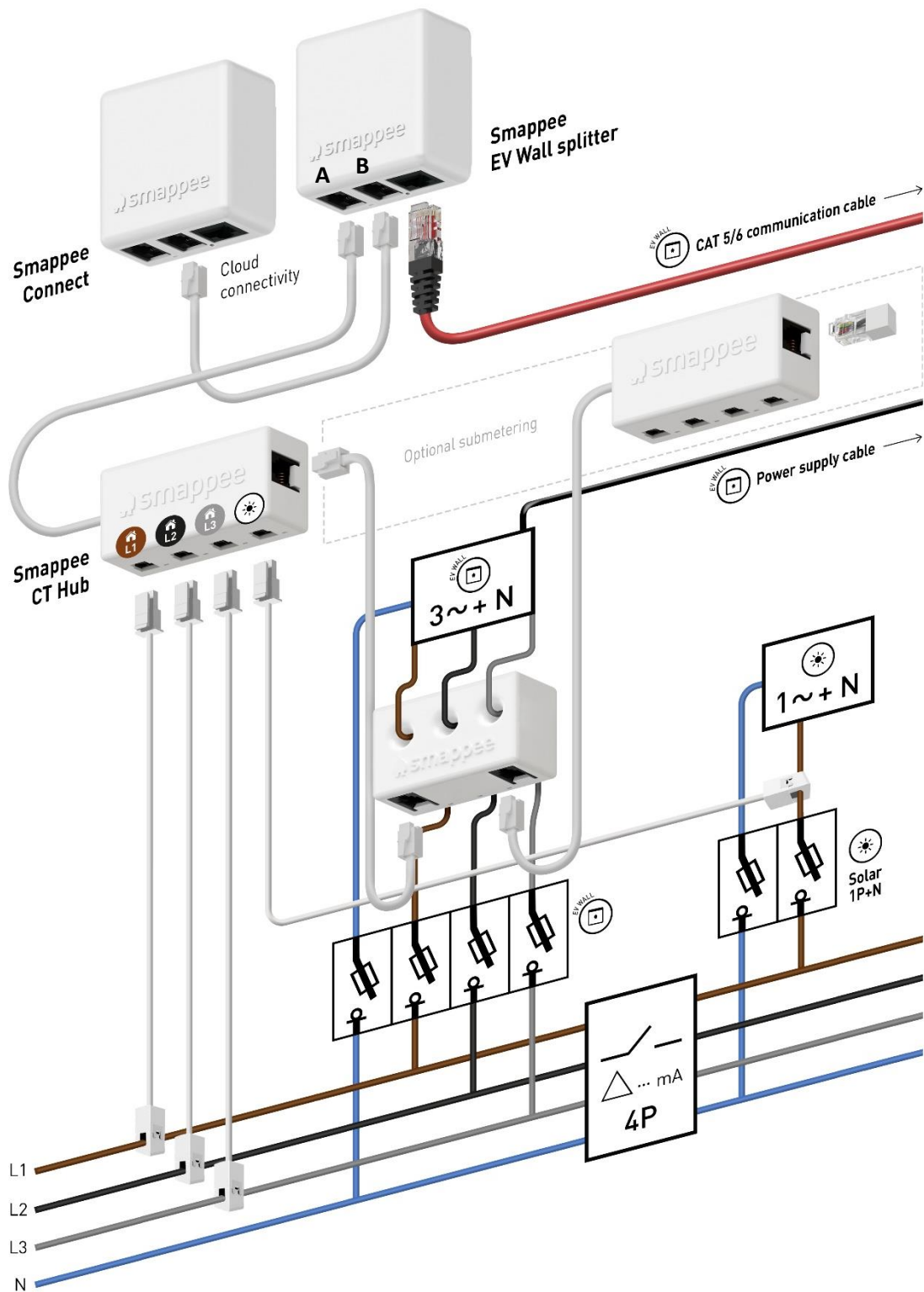

WICHTIGE Hinweise für 3P (3 x 230 V) – Delta-Topologie



Dieser Abschnitt ist nur relevant, falls Sie Delta-Stromnetz-Topologie haben, die nur in Teilen von Belgien, Norwegen und Frankreich vorkommt. Falls dies nicht zutrifft, können Sie diesen Abschnitt überspringen.

Wenn eine EV Wall Home in einem Wohnumfeld mit einer Verbindung zu einem 3P (3 x 230 V) Delta-Stromnetz installiert wird, so müssen zusätzliche Anforderungen berücksichtigt werden. Sie können feststellen, ob Sie diese Topologie haben, indem Sie die Netzverbindung prüfen und sehen, ob folgendes zutrifft:

- Es gibt keinen Neutralleiter.
- Die Spannung zwischen zwei Phasen beträgt circa 230 V.
- Die Spannung zwischen einer Phase und der Erdung beträgt circa 130 V.

Manche Elektrofahrzeuge sind aufgrund einer in das Elektrofahrzeug eingebauten Sicherheitsfunktion mit dieser Art Stromnetzverbindung nicht kompatibel. Wenden Sie sich bitte an Ihren Elektrofahrzeug-Hersteller für mehr Informationen.

Mit dieser Sicherheitsfunktion, die manche Elektrofahrzeuge haben, wird die Spannung zwischen der Phase, die als neutral angeschlossen ist und der Erde geprüft. Falls diese nicht 0 Volt beträgt, lädt sich das Fahrzeug nicht auf. Das Vorhandensein dieser Sicherheitsfunktion kann je nach Hersteller und Modell unterschiedlich sein.

Da es in dieser Topologie keinen Neutralleiter gibt, wird das L3 als Neutralleiter verwendet. In diesem Fall können manche Elektrofahrzeuge (unter Verwendung von L1 und L2) 2-phasig laden und manche nur 1-phasig. In der Praxis kann dies die maximale Ladeleistung beschränken. Dies hängt allerdings vom individuellen Elektrofahrzeug-Hersteller und -Modell ab.

Falls Ihr Elektrofahrzeug nicht mit dieser Netztechnologie kompatibel ist oder Sie eine höhere Ladeleistung erreichen wollen, als auf einer Delta-Stromnetz-Topologie möglich ist, so können Sie einen Transformator installieren. Dieser Transformator wandelt die Delta-Topologie (3 x 230 V) in eine standardmäßige Sterntopologie (3 x 400 V) um.

Ohne Transformator

Falls Sie die Ladestation direkt an einem Delta-Stromnetz mit 3 x 230 V ohne Transformator anschließen, sehen Sie bitte die unten aufgeführten Diagramme an.

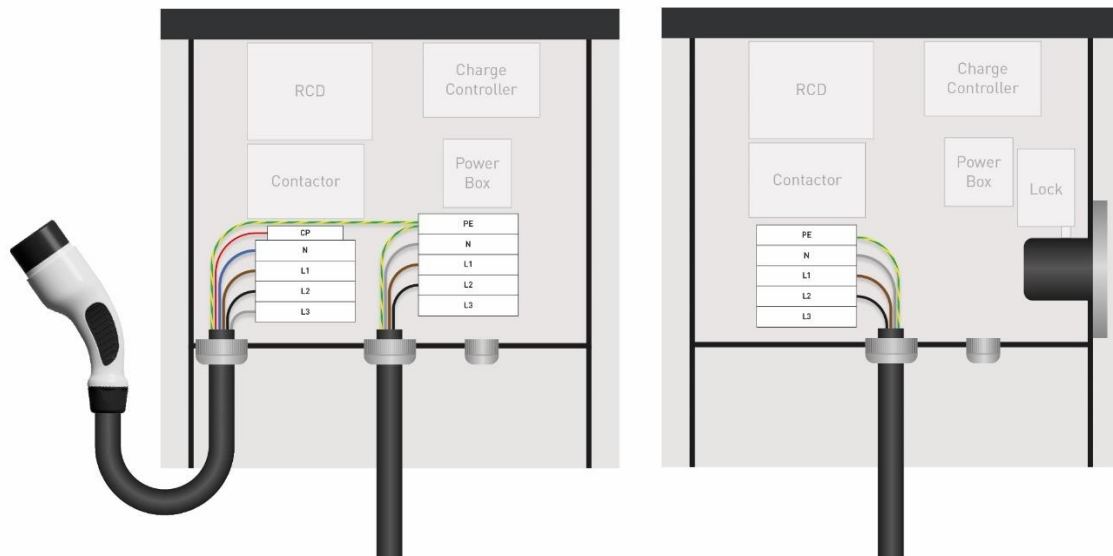

Wir empfehlen dringend, dass Sie während der Installation die Kompatibilität mit dem Elektrofahrzeug des Kunden testen. Falls Sie die EV Wall Home wie unten abgebildet installiert haben, das Elektrofahrzeug jedoch nicht ladet, so können Sie versuchen, das L2-Kabel am Ladekabel oder an der Steckdose abzustechen. Stecken Sie nicht das L2 des Stromversorgungskabels ab!

Falls Sie eine EV Wall Home auf einer Delta-Stromnetzverbindung (3 x 230 V) ohne Transformator anschließen, sollten die Infinity-Komponenten des Schaltschranks wie unten aufgeführt angeschlossen werden:

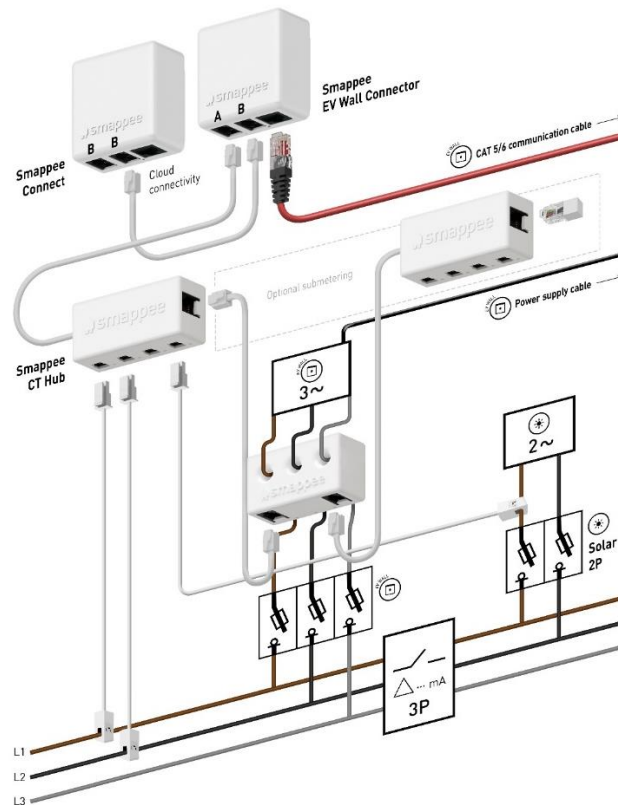

Bitte beachten: Wenn Sie 1-phasiglasten oder Solarplatten messen, müssen Sie den/die Stromwandler wie unten aufgeführt anschließen und konfigurieren:

Einzelphasiger Verbraucher/Erzeuger, angetrieben durch	Klemme anschließen an	Phase, die von diesem Stromwandler gemessen wird
L1 und L3	L1	L1
L2 und L3	L2	L2
L1 und L2	L1	3

Mit Transformator

Wird ein Transformator verwendet, um die Verbindung mit dem Delta-Stromnetz (3 x 230 V) in ein standardmäßiges Stern-Stromnetz (3 x 400 V) mit Neutraleiter umzuwandeln, so kann die Stromversorgung der Ladestation wie gewöhnlich angeschlossen werden. Bitte sehen Sie die Abbildungen auf den vorangegangenen Seiten ein. Das Anschließen im Schaltschrank ist immer noch etwas anders. Bitte sehen Sie das untenstehende Diagramm ein.



Wird ein Transformator in Kombination mit einer Delta-Topologie (3 x 230 V) verwendet, so muss zusätzlich ein Smappee Netzanschlusskasten angeschafft werden. Dieser wird im Verteilerkasten angebracht. In diesem Fall wird der Netzanschlusskasten in der EV Wall Home redundant und beide RJ10-Kabel sollten abgetrennt werden.

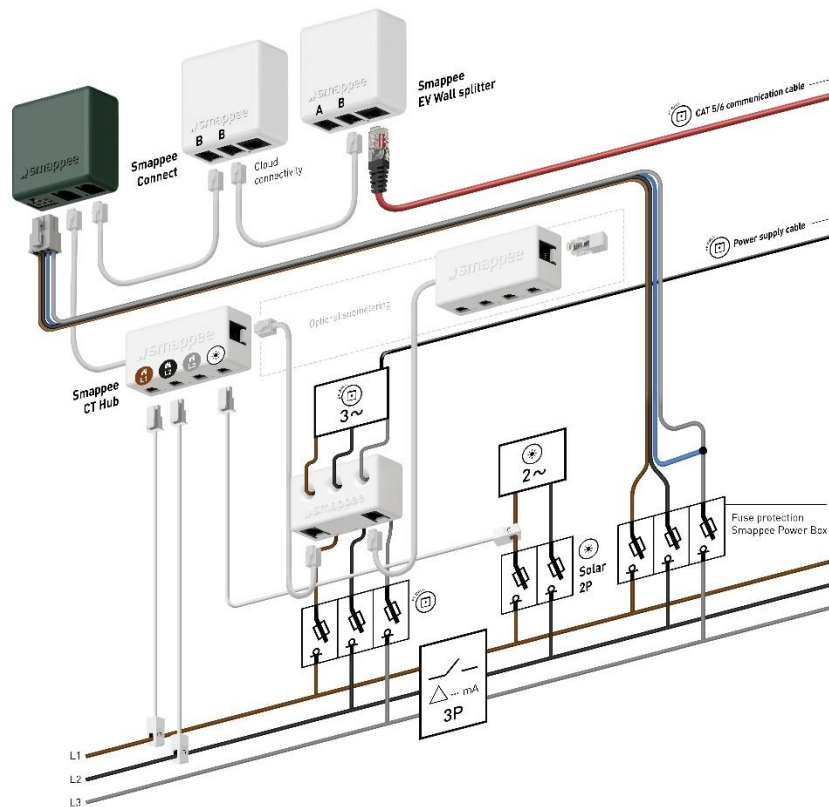

Bitte beachten: Wenn Sie 1-phasiglasten oder Solarplatten messen, müssen Sie den/die Stromwandler wie unten aufgeführt anschließen und konfigurieren:

Einzelphasiger Verbraucher/Erzeuger, angetrieben durch	Klemme anschließen an	Phase, die von diesem Stromwandler gemessen wird
L1 und L3	L1	L1
L2 und L3	L2	L2
L1 und L2	L1	L3

Abschluss



Stellen Sie sicher, dass der RCD-Schalter auf „Ein“ geschaltet ist, bevor Sie die EV Wall Home schließen.

- a. Bringen Sie die Frontplatte in die richtige Position, indem Sie die RJ10-Kabel und das Cat-5/6-Kabel mit der FBG an der Frontplatte verbinden. Beachten Sie die Aufkleber und verbinden Sie jedes Kabel mit dem entsprechenden Eingang.

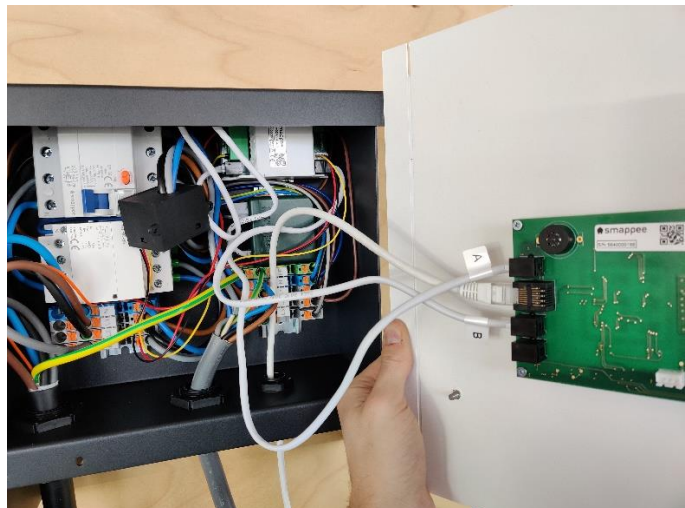
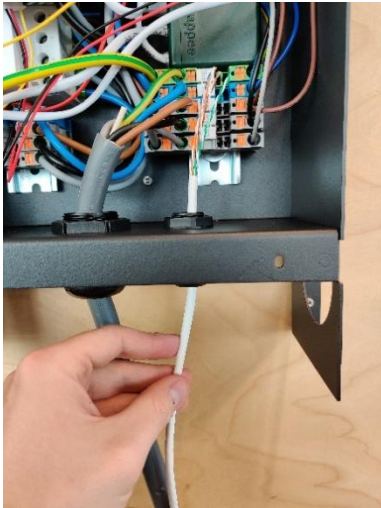

Stellen Sie sicher, dass die RJ10-Kabel mit ihren entsprechenden Eingängen verbunden werden. Verbinden Sie nicht ein Kabel mit der Markierung „A“ mit einem Eingang mit der Markierung „B“ oder umgekehrt.

Falls eine Delta-Topologie (3 x 230 V) mit Transformator vorliegt (siehe besondere Hinweise auf der vorherigen Seite), sollte nur das B-Kabel verbunden werden.

- b. Bringen Sie die mitgelieferten M4-Muttern an und ziehen Sie sie fest.



Ziehen Sie die M4-Schrauben auf der Frontplatte nicht zu fest an.

Einschalten der EV Wall Home



Bevor die EV Wall Home eingeschaltet wird, müssen alle Kommunikationskabel an der Frontplatte angebracht sein.

- a. Prüfen Sie, ob alle Verbindungen gesichert sind und schalten Sie die EV Wall Home ein.
- b. Prüfen Sie die Status-LEDs:
 - Ladekontrolle: grünes, blinkendes Licht (1 x alle 3 Sekunden)
 - Differenzstromüberwachung: kontinuierlich leuchtendes, grünes Licht
 - Netzanschlusskasten: grünes, blinkendes Licht (1 x alle 3 Sekunden)

Aktivierung

Dieses Verfahren wird mit der Smappee Mobil-App durchgeführt. Sie können diese aus dem Apple App Store für iOS oder vom Google Play Store für Android-Telefone herunterladen.



Die Smappee App führt Sie durch verschiedene Schritte, um alle erforderlichen Informationen auszufüllen.

- Melden Sie sich bei der Smappee App mit dem zugewiesenen Benutzernamen an oder erstellen Sie ein neues Benutzerkonto.
- Installieren Sie eine Smappee Ladestation für Autos.
- Befolgen Sie die Schritte in der Mobil-App.



Die Einstellungen Ihrer Ladestation können in der Smappee Mobil-App oder dem Dashboard angepasst werden.

- Smappee Mobil-App: Name, Höchstspannung pro Anschluss, Ladegeschwindigkeit pro Anschluss und LED-Helligkeit
- Dashboard: Name, Höchstspannung pro Anschluss, Phasenzuordnung pro Anschluss, Ladegeschwindigkeit pro Anschluss und LED-Helligkeit

8. Verwendung der EV Wall Home

Es gibt drei Methoden, um den Ladevorgang mit einer Smappee EV Wall Home auszuführen:

1. Einstecken und laden: Stecken Sie Ihr Kabel einfach ein und beginnen so mit dem Ladevorgang.
2. Durchziehen und laden: Verbinden Sie das Kabel, ziehen Sie Ihre RFID Karte durch und beginnen Sie mit dem Ladevorgang.
3. Scannen und laden: Verbinden Sie das Kabel, scannen Sie den QR-Code in der Smappee App und beginnen Sie mit dem Ladevorgang.

Unten sind die verschiedenen Ladesequenzen aufgeführt.

	<p>Bei jeder installierten und aktivierten EV Wall Home ist die Methode „Einstecken und laden“ als Standard aktiviert. Die Aktivierungsmethode für den Ladevorgang wird im Smappee Dashboard geändert. Man kann die Authentifizierungsmethoden RFID und QR Code auch aus der Ferne aktivieren.</p>
	<p>„Scannen und laden“ sowie „Durchziehen und laden“ (mit Smappee CSMS) kann nur verwendet werden, wenn eine Smappee Zahlungsvereinbarung unterzeichnet wurde. Weitere Informationen finden Sie in diesem Artikel.</p>

Einstecken und laden

Der Zugriff auf die Ladestation ist unbeschränkt und muss nicht genehmigt werden. Jeder kann sein Fahrzeug in das Ladegerät einstecken und kostenlos laden.

Ladevorgang starten

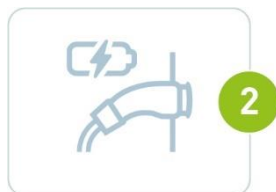
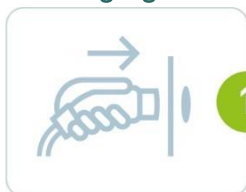

Ladevorgang stoppen

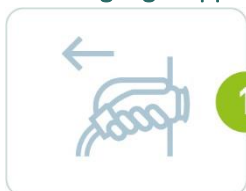

Durchziehen und laden

Ladevorgänge können unter Verwendung einer RFID-Karte gestartet werden. Sie können entweder eine „Smappee Smart Charge Card“ für kostenloses Laden verwenden oder (falls aktiviert) eine Drittanbieter-e-MSP-Karte, mit der für Ladevorgänge gezahlt wird.

- **Whitelist:** Sobald das Ladekabel eingesteckt ist, präsentiert der Nutzer einfach seine RFID-Karte/ Token und der Ladevorgang beginnt. Alle autorisierten Karten/Token müssen erst auf der Whitelist hinzugefügt werden, und zwar mit der „Whitelisting“-Karte auf dashboard.smappee.net. Weitere Informationen finden Sie in [diesem Artikel](#). Karten können über das Smappee-Dashboard bestellt werden.
- **Öffentliches Laden:** Andere EV-Fahrer können diese Ladestation benutzen und mit einer RFID-Karte/einem Token eines Drittanbieter-e-MSP zahlen. Dies kann über den eigenen CPO von Smappee oder über einen CPO eines Drittanbieters erfolgen. Das öffentliche Laden wird über das Smappee-Dashboard aktiviert. Weitere Informationen finden Sie in der [Smappee Academy](#).
- **Geteilte Abrechnung:** Dies richtet sich an Mitarbeiter, die ihren Firmenwagen zu Hause aufladen und sich den Stromverbrauch erstatten lassen müssen. Für jeden Mitarbeiter müssen Vereinbarungen zur getrennten Abrechnung getroffen werden. Das Starten einer Ladesitzung ist ähnlich wie das Whitelisting, aber am Ende eines jeden Monats schickt Smappee Services eine Rechnung für alle Ladesitzungen der Mitarbeiter an das Unternehmen. Die einzelnen Mitarbeiter erhalten eine Rückerstattung entsprechend der geladenen kWh-Menge. Die geteilte Abrechnung wird über das Smappee-Dashboard aktiviert. Weitere Informationen finden Sie in [diesem Artikel](#) oder in der [Smappee Academy](#).

Ladevorgang starten



Ladevorgang stoppen



Scannen und laden

Der Nutzer zahlt mit Kreditkarte (Visa oder Mastercard) über die Smappee App. Sie können den auf der Ladestation angezeigten QR-Code scannen und die App führt sie durch den Vorgang, um die Ladestation zu starten. Es ist auch möglich, für bestimmte Nutzer Rabattsätze einzurichten. Scannen und Laden wird über das Smappee-Dashboard aktiviert. Weitere Informationen finden Sie in der [Smappee Academy](#).

Ladevorgang starten

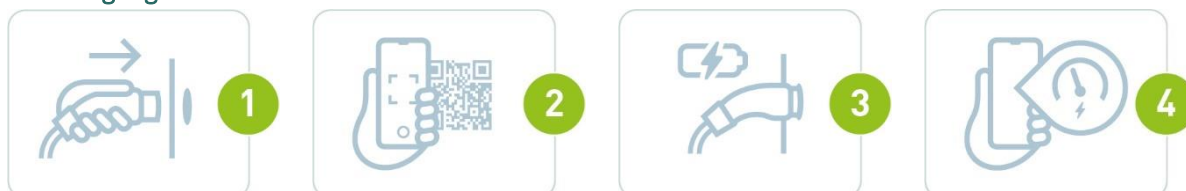









Ladevorgang stoppen



Mehr Informationen über den Gebrauch von Smappee EV Wall Home finden Sie unter: support.smappee.com/hc > Smappee EV Line

LED-Status

LED-Farbe	LED-Status	Bedeutung	Nutzeraktion
	Weiß, kontinuierlich leuchtend	Die Smappee EV Wall Home ist verfügbar.	Verbinden Sie Ihr Elektrofahrzeug mit der Smappee EV Wall Home.
	Blau, kontinuierlich leuchtend	Ihr Elektrofahrzeug ist mit der Smappee EV Wall Home verbunden, wird jedoch noch nicht aufgeladen.	<ul style="list-style-type: none"> • Falls Sie eine RFID verwenden, scannen Sie Ihre Ladekarte und warten Sie, bis die LED blau wird und blinkt. • Falls Sie QR-Codes verwenden, scannen Sie den QR-Code und warten Sie, bis die LED grün aufleuchtet. • Falls keine Autorisierung erforderlich ist, warten Sie bis die LED grün pulsiert.
	Blaues, blinkendes Licht	Ihre RFID-Karte wird verifiziert.	Warten Sie, bis die LED grün pulsiert.
	Grünes, pulsiertes Licht	Die Smappee EV Wall Home lädt Ihr Elektrofahrzeug auf.	Ihr Elektrofahrzeug wird aufgeladen.
	Grün, kontinuierlich leuchtend	Das Elektrofahrzeug ist jetzt vollständig aufgeladen.	Stecken Sie das Kabel ab.
	Grün, blinkend	Smappee Smart Charging Ladesitzung pausiert.	Dies ist rein informativ, es besteht kein Handlungsbedarf.
	Rot, kontinuierlich leuchtend	Die Smappee EV Wall Home ist nicht verfügbar.	Prüfen Sie das Handbuch oder kontaktieren Sie Ihren Lieferanten für mehr Informationen und weitere Schritte.
	Rot, blinkendes Licht	Ihre Ladekarte ist nicht autorisiert.	Kontaktieren Sie Ihren Ladekarten Anbieter.

9. Konformitätserklärung

We,

Smappee nv
Evolis 104
B-8530 Harelbeke
Belgium

following the provision of the following EC Directives:

- 2014/35/EU The Low Voltage Directive
- 2014/30/EU The Electromagnetic Compatibility Directive
- 2011/65/EU RoHS Directive

hereby declare that the product:

EVW-132-BR-E-W, EVW-132-BR-E-W-100A, EVW-132-BR-E-B, EVW-132-BR-E-B-100A, EVW-132-BSR-E-W, EVW-132-C2R-E-W, EVW-132-C2R-E-W-100A, EVW-132-C2R-E-B, EVW-132-C2R-E-B-100A, EVW-132-C8R-E-W, EVW-132-C8R-E-W-100A, EVW-132-C8R-E-B, EVW-132-C8R-E-B-100A, EVW-332-BR-E-W, EVW-332-BR-E-W-100A, EVW-332-BR-E-B, EVW-332-BR-E-B-100A, EVW-332-BSR-E-W, EVW-332-C2R-E-W, EVW-332-C2R-E-W-100A, EVW-332-C2R-E-B, EVW-332-C2R-E-B-100A, EVW-332-C8R-E-W, EVW-332-C8R-E-W-100A, EVW-332-C8R-E-B, EVW-332-C8R-E-B-100A

is in conformity with the applicable requirements of the following documents

* Emissions:

(EN61326-1 : 2013)

Radiated Emission: EN 55011:2009 / EN 55032:2015 (Class B)

Conducted Emission: EN 55011:2009 / EN 55032:2015 (Class B)

Harmonic current Emission: EN 61000-3-2:2005 +A1:2008 + A2:2009

Flicker: EN 61000-3-3:2008

* Immunity:

(EN61326-1 : 2013)

ESD : EN 61000-4-2:2008 / EN 61000-4-2 :2009

Radiated immunity : EN 61000-4-3:2006 + A1:2007 + A2: 2010

Power frequency magnetic field: EN 61000-4-8:2009

Voltage dips/interruptions: EN 61000-4-11:2004

Common Mode Immunity: EN 61000-4-6:2008 / EN 61000-4-6:2009

Burst : EN 61000-4-4:2004 / EN 61000-4-4:2012

Surge: EN 61000-4-5:2005 / EN 61000-4-5:2006

* Safety:

Metering Function : IEC 61010-1 Ed 3.0 (2010-06) + A1:2016

AC Charging equipment : IEC 61851-1 (2017) / EN61558-1

* Other applicable standards and certifications: IEC 60364, IEC 62192-1, IEC 62192-2

Authorized signatory



Stefan Grosjean
CEO